

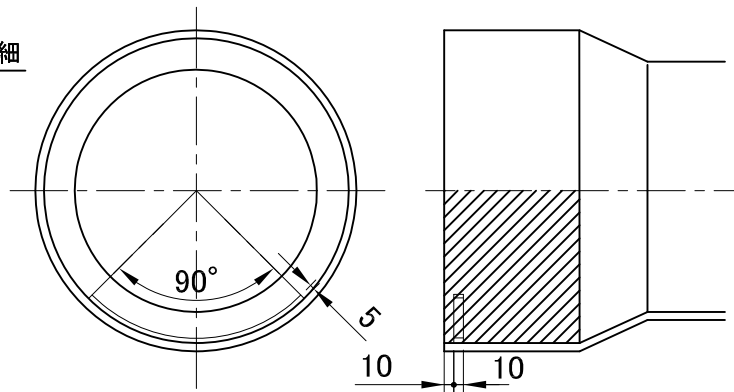

A部詳細



単位:mm

対象品	呼び径	内径d	外径D	h	L1	L1a	L1b	L2	L2a	L		質量(kg)
										伸張時	短縮時	
	250	$315 \begin{smallmatrix} +10 \\ 0 \end{smallmatrix}$	320 ± 5	9	800	100	700	850	420	1385	1100	17
	300	$368 \begin{smallmatrix} +10 \\ 0 \end{smallmatrix}$	375 ± 5	11	800	100	700	857	420	1375	1100	24

- 備考
1. メーカー規格品
 2. 許容差を明記していない寸法は参考寸法です。
 3. 上流側と下流側は組み立てられてはいません。接合の際は、継手受口ゴム輪及び管差し口に滑剤(Vソープ)を十分塗布願います。
 4. 上流側と下流側の管頂標線を上にして配管願います。

図名	陶管補修用継手K型 <SLRH-K>	図番	5533-01-00 
株式会社クボタケミックス		年月日	2016.5.1 S