

呼び径75~150

呼び径200

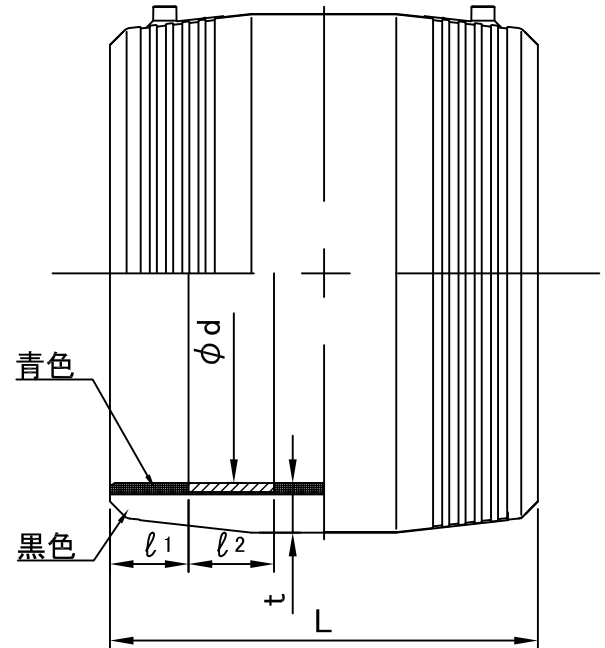
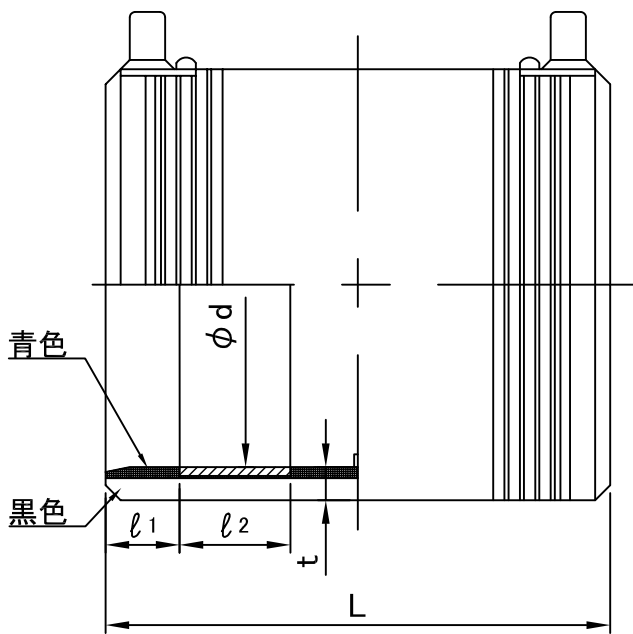

単位:mm

対象品	外径 (呼び径)	d		t (最小)	φ1 (最小)	φ2 (最小)	L	参考質量 (kg)
		基準内径	許容差					
	D75 (65)	75.0	+規定せず 0	6.8	5	12	110	0.3
	D90 (75)※	90.0		8.2	5	13	125	0.4
	D125 (100)※	125.0		11.4	5	16	158	0.9
	D160 (125)	160.0		14.6	5	20	180	1.4
	D180 (150)※	180.0		16.4	5	21	194	2.3
	D250 (200)※	250.0		22.7	5	33	257	5.6

備考1. メーカー規格品

2. SDR11、SDR13.6及びSDR17として使用できます。
3. d(平均内径)とは電熱線が組み込まれている範囲における相互に等間隔な2方向の内径測定値の平均値を示します。
4. EF受け口部の寸法は左右共通です。
5. ハッチングは電熱線部を示します。
6. ※印の色は、外面(黒色)・内面(青色)です。
無印の色は、内外面とも黒色です。
7. 許容差を明記していない寸法は参考寸法です。

図名

圧力用高密度ポリエチレン管継手
〔EFソケット (SDR11、13.6、17)〕

図番

4161-01-00



株式会社クボタケミックス

年月日

2022.11.30 S