

発泡層

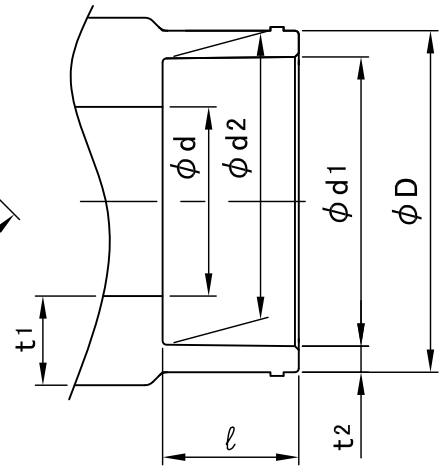
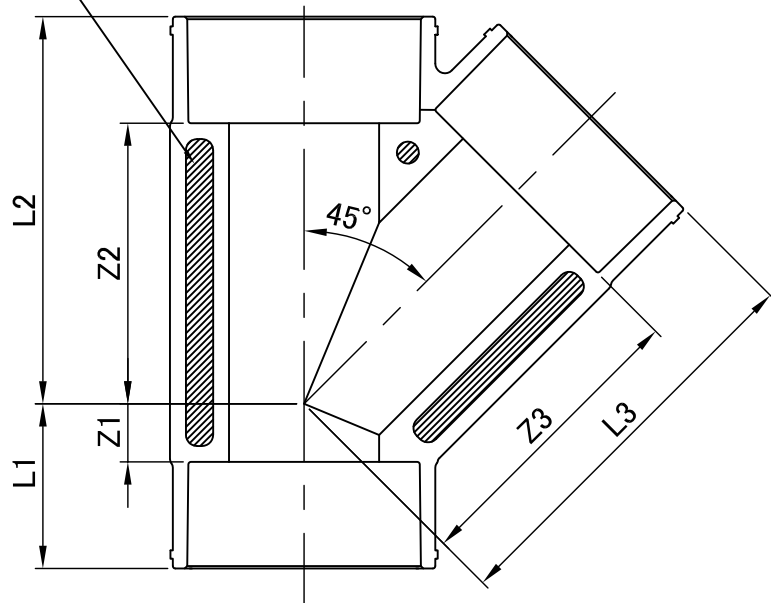

接合部寸法

単位：mm

対象品	呼び径	d1	d2	$\ell \pm 1$	d	t1 (最小)	t2 (最小)	D	Z1 ± 2	Z2 ± 2	Z3 ± 2	L1	L2	L3	参考質量 (kg)
	30	48.30 ± 0.30	47.80 ± 0.30	22	31	10.9	2.5	54	12	58	62	34	80	84	0.20
	40	60.35 ± 0.30	59.75 ± 0.30	25	42	11.5	3.0	67	20	72	78	45	97	103	0.33
	50	76.40 ± 0.30	75.70 ± 0.30	35	57	12.0	3.0	83	20	92	98	55	127	133	0.54
50 \times 40	40	60.35 ± 0.30	59.75 ± 0.30	25	42	11.5	3.0	67	20	92	88	55	127	113	0.47
	50	76.40 ± 0.30	75.70 ± 0.30	35	57	12.0	3.0	83							

- 備考 1.メーカー規格品
2.材質:ABS
3.許容差を明記していない寸法は、参考寸法です。

図名	KCDレン継手 45° Y〈 Y 〉 (KCD-F)	図番	3157-00-00 $\triangle 2$
株式会社クボタケミックス		年月日	2023.11.30 S